

Máquina atadora 18URG-RA

Atadora de cordel elástico, susceptible de integrar en líneas totalmente automáticas



La 18URG-RA constituye el último desarrollo dentro del moderno campo de la tecnología de atado. Esta máquina se proporciona con la experimentada tecnología AXRO de agarre y anudado, la cual ha sido utilizada con probado éxito durante muchos años. La 18URG-RA se proporciona con un renovado mecanismo de "alimentación del cordel", el cuál controla que el producto sea atado correctamente, a pesar de una velocidad de atado altísima. Esta unidad también se equipa con un sistema de liberación del anudador (KRS), el cuál controla la liberación del nudo. Debido a éste sistema el producto será arrastrado mínimamente, por lo que no se producen daños en éste. El desgaste del anudador se reduce, gracias al KRS, al mínimo, así como la fiabilidad de la máquina se incrementa. Al realizar toda la base de la máquina en aluminio plano, el ruido se reduce extremadamente.

Ventajas

- Compacta y ligera construcción de la estructura base sobre aluminio plano reductor de ruidos.
- Fácilmente integrable en sistemas automáticos
- Incrementa la fiabilidad debido a los renovados sistemas (KRS y sistema de alimentación del cordel)
- Resistente a los productos mojados y sucios.

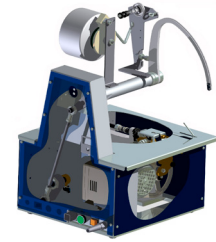

Funcionamiento

Los productos se desplazan sobre la mesa de la máquina hasta la activación de la señal para el atado con cordel. La máquina recibe la señal y se activa: el brazo donde tenemos enhebrado el cordel baja arrastrándolo hasta el mecanismo anudador. El cabo del cordel regresa en el brazo hacia la posición de arriba para permitir sacar el producto atado y la entrada del siguiente paquete a atar.

1818Datos

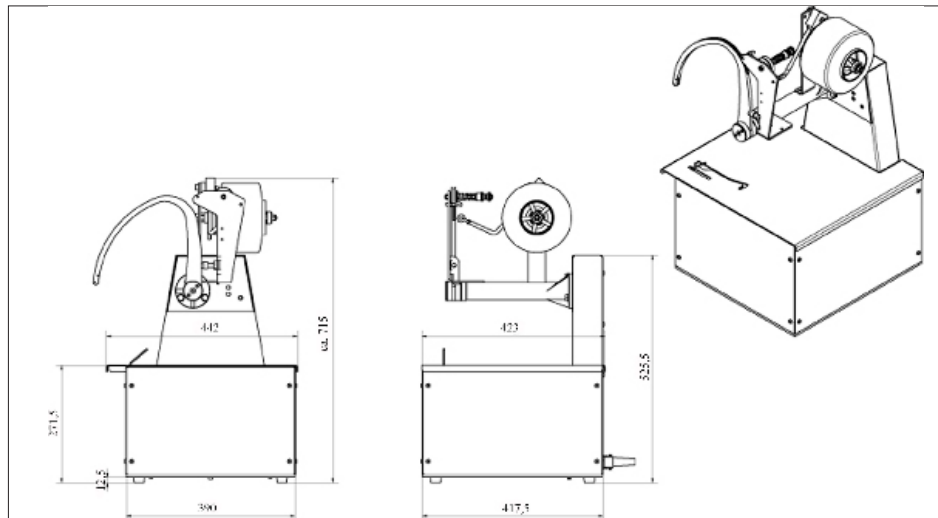

Rendimiento:	hasta 6000 ciclos/hora		
Potencia de funcionamiento:	200-240V, 50/ 60 Hz, 1ph. 100-120V, 50/ 60 Hz, 1ph.		
Producto máximo:	altura 150 mm., profundidad 250 mm.		
Mesa de trabajo:	acero inoxidable		
Peso máquina:	47 kg		
Dirección de funcionamiento:	de izquierda (standard) a derecha		
Micro:	en la mesa de trabajo		
Tensión de atado:	ajustable		
Cordel elástico	PES	PCs 1300	3K
Fuerza de rotura	55 N	65 N	110 N

Versiones

- Construcción vertical o boca abajo
- Máquina en acero inoxidable o versión marine
- Extensión brazo para entrada producto hasta 35 ó 60 cm

Opciones

- Micro superior
- Versión con conexión a PLC e intercambio con el control de la línea
- Detección final de cuerda
- Mesa soporte con 4 ruedas

Sujeto a modificación